

Gehäusematerial: Glasfaserverstärktes Polycarbonat  
 Schutzart: IP 66  
 Farbe Gehäuse: Grau (ähnlich RAL 7035)  
 Farbe Deckel: Rot (ähnlich RAL 3020)

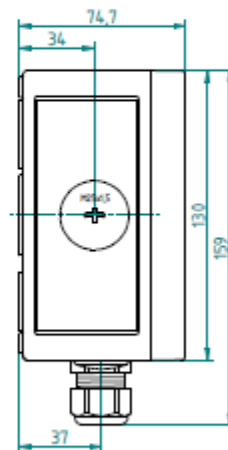
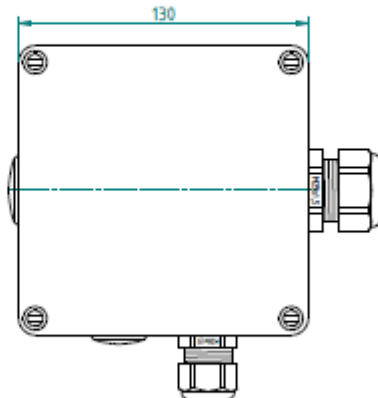
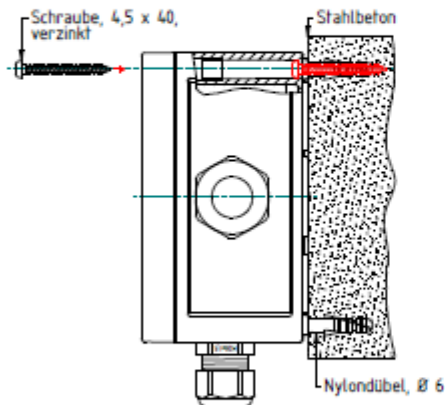
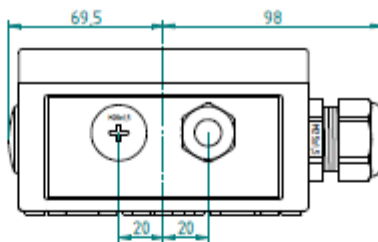

**Achtung!**  
 Zur Montage der Anschlussboxen müssen die gekennzeichneten Löcher benutzt werden!  
 Keine zusätzlichen Löcher in die Box bohren!  
 Nicht benötigte Öffnungen mit Verschlusschrauben verschliessen!  
 O-Ring bei Verschraubungen und Verschlusschrauben nicht entfernen!  
 Zur Einführung der Kabel Mindestbiegeradius beachten (25 cm bei SEC 15).